

Soporte Doble Cargador VE / VE Dual Charger Support

Ref: S - 96001

Dimensiones y características / Dimensions and features

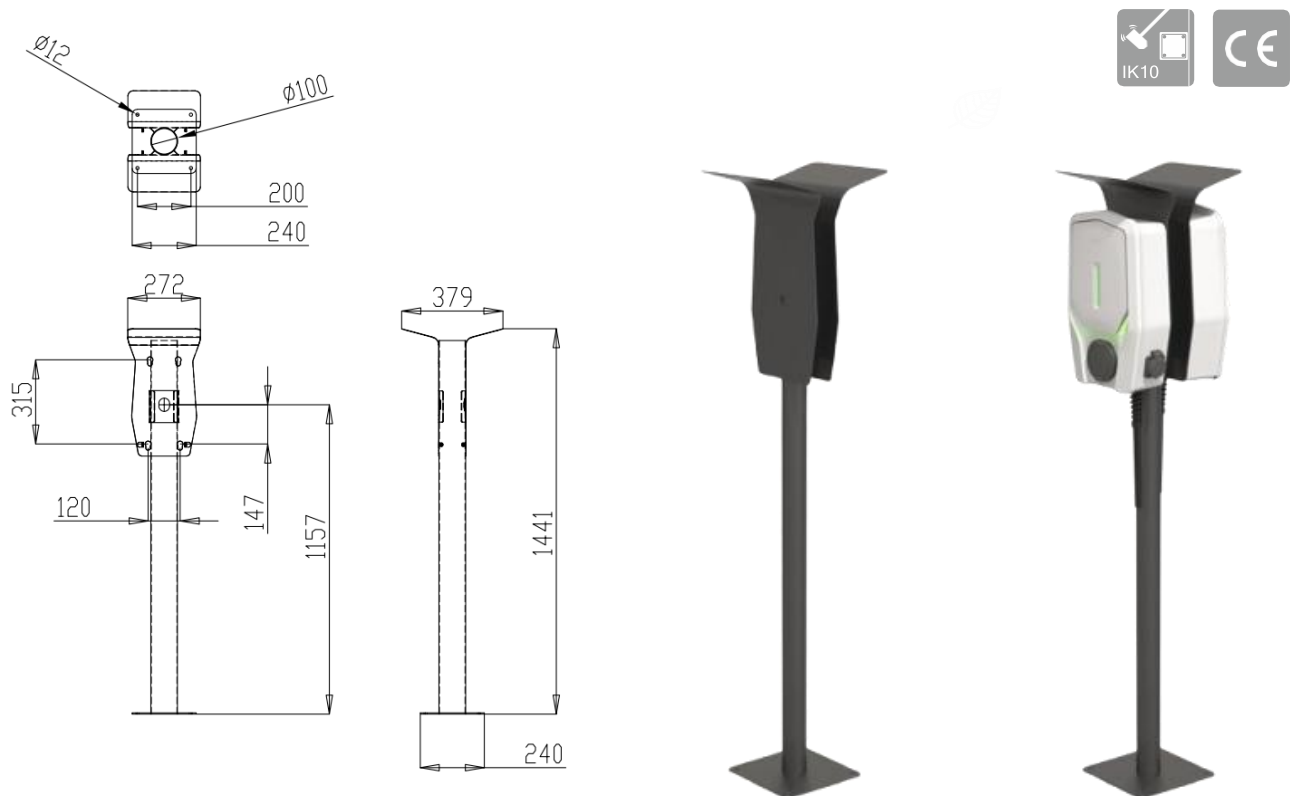

Características Constructivas / Constructional features

| | |
|--|--|
| Alto / Height | 1441 mm |
| Ancho / Wide | 272 mm |
| Profundidad / Depth | 379 mm |
| Color / Colour | Negro mate / Black matt RAL 7021 |
| Distancia entre agujeros / Distance between holes | 200mm |
| Diámetro tubo / Tube diameter | Ø100 |
| Diámetro agujeros tornillos / Screw hole diameter | Ø12 |
| Compatibilidad / Compatibility | e-3electric wallbox Basic / Advance |
| Tornillos / Screws | Ø10 mm |

Características Técnicas / Technical Data

| | |
|--|---|
| Resistencia al impacto / Impact resistance | IK10 |
| Temperatura de trabajo / Working temperature | -25°C / 60°C |
| Temperatura Transporte y almacenaje / Transport & storage temperature | -25°C / 70°C |
| Cable admitido / Supported cable | 3G 2,5mm ² 3G 4mm ² 3G 6mm ² - 5G 2,5mm ² 5G 4mm ² 5G-6mm ² |
| Material / Material | Acero / Steel |



Información logística y embalaje / Logistics and packaging Information

Cantidad mínima de pedido: 1 unidad / Minimun quantity order: 1 unit

Código arancelario / Tariff code: HS 73269098

| Embalaje <i>Packaging</i> | Cantidad <i>Quantity</i> | Peso neto – Peso bruto <i>Net weight – Gross weight</i> | Código EAN <i>EAN code</i> |
|---|-----------------------------|--|-------------------------------|
| Caja Individual / Single box | - | - | - |
| Estuche / <i>Inner Box</i> | - | - | - |
| Caja Exterior / <i>Master Box</i> | - | - | - |

Instrucciones / Instructions

| | |
|---------------------------------------|--|
| Uso / Use | <ul style="list-style-type: none"> Las operaciones de instalación, puesta en servicio, inspección y mantenimiento sólo podrán ser realizadas por personal adecuadamente cualificado y formado en temas eléctricos y de seguridades aplicables. El cumplimiento de las instrucciones de seguridad no excusa el cumplimiento de otras normas específicas de la instalación, el lugar, el país u otras circunstancias que afecten al cuadro (R.D.614/2001, REBT, etc..). <i>Installation, commissioning, inspection and maintenance operations can only be carried out by suitably qualified personnel trained in applicable electrical and safety issues. Compliance with the safety instructions does not excuse compliance with other regulations specific to the installation, the place, the country or other circumstances that affect the table (R.D.614 / 2001, REBT, etc..).</i> No se debe instalar el equipo sobre una superficie de material inflamable, ni en ambientes que pudieran estar bajo influencia de productos agresivamente corrosivos. <i>Do not install the equipment on a surface of flammable material, or in environments that may be under the influence of aggressively corrosive products.</i> |
| Mantenimiento / Maintenance | <ul style="list-style-type: none"> Realizar inspecciones visuales periódicas de la envolvente. Se deben buscar grietas, golpes, etc., que puedan afectar al funcionamiento normal del cuadro y al grado IP designado. <i>Perform periodic visual inspections of the enclosure. Look for crack, bumps, etc., that may affect the normal operation of the enclosure and the designated IP degree.</i> |